



## PROJOINT

НАТУРАЛЬНАЯ ЛАТУНЬ

**PROJOINT** профили из натуральной латуни для разделения двух настилов пола, уложенных раствором или клеящим средством. Толщина головной части позволяет отличное сглаживание и шлифовку  $\geq 3$  мм. Обычно используется для полов из керамики - дерева - мрамора - «венетического и палладианского» пола. Доступен в различных размерах высоты и ширины. Вертикальный стержень в виде стрелки в версиях с клеем PIT 510 и PIT 514 дает превосходное сцепление с клеем.

Профили для полов

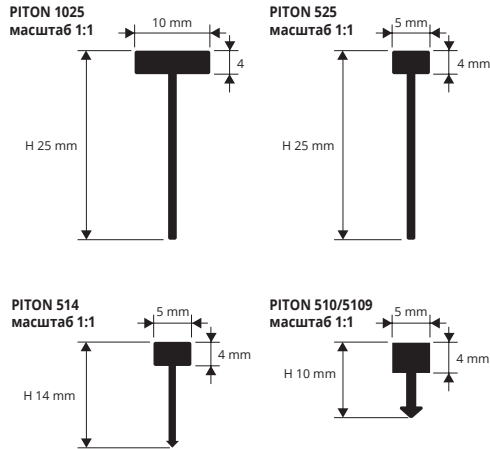

ГЛАДКАЯ НАТУРАЛЬНАЯ ЛАТУНЬ в термоупаковке 10 Шт.  
длина бруска 2,7 Лин.М - упак. 20 Шт. - 54 Лин.М

Артикул	L x H мм	€/Лин.М	€/Шт.
PITON 1025	10 X 25	13,04	35,21
PITON 525	5 X 25	6,98	18,85
PITON 514	5 X 14	6,68	18,04
PITON 510	5 X 10	5,91	15,96

ГЛАДКАЯ НАТУРАЛЬНАЯ ЛАТУНЬ  
длина бруска 0,90 Лин.М - упак. 40 Шт.

Артикул	L x H мм	€/Шт.
PITON 5109	5 X 10	12,84

1 ECOBLISTER СОСТОИТ ИЗ 2 ШТ. ПО 0,90 ЛИН.М



### ОБРАЗЦЫ И ТЕХНИЧЕСКИЕ ИНСТРУКЦИИ УКЛАДКИ

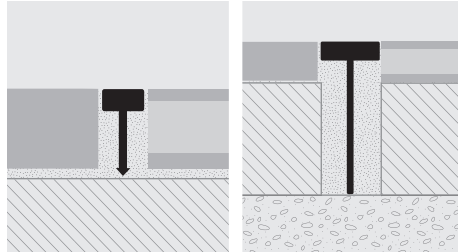

1. Выбрать "PROJOINT" с той же самой высотой, как и толщина пола.
2. Порезать профиль до необходимой длины и поместить его вдоль края положенного пола или вставить его сверху.
3. Продолжить укладку "без выступов" применяя "PROJOINT".

### ЦВЕТОВАЯ ГАММА



## PROJOINT

АЛЮМИНИЙ НАТУРАЛЬНЫЙ

**PROJOINT** профили из натурального алюминия для разделения двух настилов пола, уложенных раствором или клеящим средством. Толщина головной части позволяет отличное сглаживание и шлифовку  $\geq 3$  мм. Обычно используется для полов из керамики - дерева - мрамора - «венетического и палладианского» пола. Доступен в различных размерах высоты и ширины. Вертикальный стержень в виде стрелки в версиях с клеем PIT 510 и PIT 514 дает превосходное сцепление с клеем.

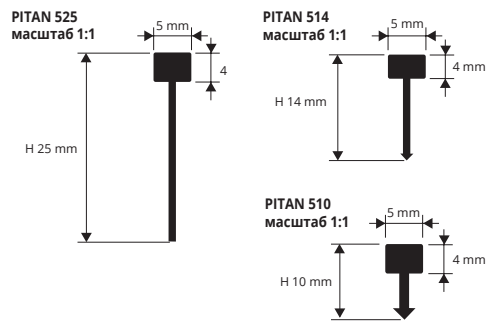

### ОБРАЗЦЫ И ТЕХНИЧЕСКИЕ ИНСТРУКЦИИ УКЛАДКИ

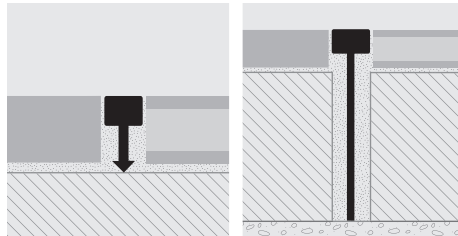

1. Выбрать "PROJOINT" с той же самой высотой, как и толщина пола.
2. Порезать профиль до необходимой длины и поместить его вдоль края положенного пола или вставить его сверху.
3. Продолжить укладку "без выступов" применяя "PROJOINT".

АЛЮМИНИЙ НАТУРАЛЬНЫЙ в термоупаковке 10 Шт.  
длина бруска 2,70 Лин.М - упак. 40 Шт. - 108 Лин.М

Артикул	L x H мм	€/Лин.М	€/Шт.
PITAN 525	5 X 25	2,82	7,61
PITAN 514	5 X 14	2,57	6,94
PITAN 510	5 X 10	2,11	5,70

### ЦВЕТОВАЯ ГАММА

